

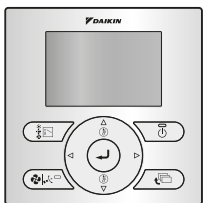

Návod na inštaláciu a obsluhu

Káblové používateľské rozhranie



Obsah

Strana

Informácie o tomto dokumente.....	1
Prevádzka	1
1. Všeobecné bezpečnostné opatrenia.....	1
2. Vlastnosti a funkcie.....	1
3. Názvy a funkcie tlačidiel.....	2
4. Názvy a funkcie ikon.....	2
5. Popis režimov prevádzky.....	3
6. Základný prevádzkový režim.....	3
7. Popis položiek v hlavnej ponuke.....	4
8. Smer prúd. vzduchu.....	4
9. Možnosti úspory energie.....	4
10. Plán.....	4
11. Informácie o údržbe.....	5
12. Konfigurácia.....	5
13. Aktuálne nastavenia.....	5
14. Hodiny a kalendár.....	6
15. Jazyk.....	6
16. Zobrazenie kódu chyby.....	6
17. Štruktúra hlavnej ponuky.....	6
18. Správa o konflikte režimov.....	6
19. Kombinované používanie drôtového a bezdrôtového používateľského rozhrania.....	7
Inštalácia	7
1. Všeobecné bezpečnostné opatrenia.....	7
2. Súčasť balenia.....	7
4. Pripravenie používateľského rozhrania.....	8
6. Zapojenie vnútornej jednotky.....	8
7. Pripravenie vrchného krytu.....	8
8. Zloženie vrchného krytu.....	9
9. Zapnutie.....	9
10. Aktivácia/deaktivácia tlačidiel Ponuka/Enter a Zrušiť.....	9
Údržba.....	9
1. Všeobecné bezpečnostné opatrenia.....	9
Dodatok.....	10

Pôvodný návod je v anglickom jazyku. Všetky jazyky sú preklady originálneho návodu.

Informácie o tomto dokumente**Cieľoví používatelia**

Autorizovaní inštalátori a koncoví používatelia

Dokumentácia

Tento dokument je súčasťou dokumentácie. Celá dokumentácia zahŕňa tieto dokumenty:

Dokument	Obsahuje...	Formát
Návod na inštaláciu a obsluhu	Pokyny na inštaláciu a obsluhu	Vytlačený dokument (v škatuli)
Referenčná príručka inštalatéra	Príprava inštalácie, technické údaje, referenčné údaje...	Digitálne súbory na stránke http://www.daikineurope.com/support-and-manuals/product-information/ .
Používateľská referenčná príručka	Podrobné pokyny a informácie o základnom a rozšírenom používaní	

Najnovšie revízie dodanej dokumentácie môžu byť k dispozícii na regionálnej webovej lokalite spoločnosti Daikin alebo vám ich poskytne váš predajca.

Podrobné pokyny nájdete vo videách o inštalácii dostupných na stránke <http://www.daikineurope.com/support-and-manuals/product-information/>. Podrobné pokyny na pripojenie konektora S21 nájdete vo videách o inštalácii aplikácie Daikin Online Controller.

Prevádzka

Ďalšie podrobnosti nájdete v používateľskej referenčnej príručke.

1. Všeobecné bezpečnostné opatrenia**VAROVANIE**

Pozrite si tiež priložený návod na obsluhu vonkajšej a vnútornej jednotky.

Pred inštaláciou používateľského rozhrania si dôkladne prečítajte tieto všeobecné bezpečnostné opatrenia.

Nedodržanie týchto inštrukcií môže spôsobiť škodu na majetku a zranenie osôb, ktoré môže byť vážne v závislosti od okolností.

**VAROVANIE**

NEHRAJTE SA s jednotkou ani s používateľským rozhraním. Náhodná prevádzka deťmi môže mať za následok zhoršenie telesných funkcií a poškodenie zdravia.

**VAROVANIE**

Nikdy nerozoberajte používateľské rozhranie. Dotýkanie sa vnútorných častí môže mať za následok zasiahnutie elektrickým prúdom alebo požiar. V prípade vykonávania vnútorných inšpekcií a prispôbení sa informujte u vášho predajcu Daikin alebo u autorizovaného dodávateľa.

**VAROVANIE**

Aby sa zabránilo úrazom v dôsledku elektrického prúdu, neprevádzkujte zariadenie mokrymi rukami.

**VAROVANIE**

■ NEUPRAVUJTE ani NEOPRAVUJTE používateľské rozhranie. Toto môže mať za následok zasiahnutie elektrickým prúdom alebo požiar. Konzultujte s predajcom Daikin.

■ Používateľské rozhranie NEPRENÁŠAJTE ani ho sami opätovne NEINŠTALUJTE. Nesprávna inštalácia môže mať za následok zásah elektrickým prúdom alebo požiar. Konzultujte s predajcom Daikin.

■ NEPOUŽÍVAJTE v blízkosti výrobku horľavé materiály (napr. lak na vlasy alebo insekticidy). Nečistite produkt organickými rozpúšťadlami, ako napr. riedidlo na farby. Použitie organických rozpúšťadiel môže spôsobiť zlomenie výrobku, zásah elektrickým prúdom alebo požiar.

2. Vlastnosti a funkcie

Najmodernejšie používateľské rozhranie umožňuje ovládanie celej nainštalovanej aplikácie.

1 ZÁKLADNÉ POUŽÍVATEĽSKÉ ROZHRIANIE
Základné funkcie používateľského rozhrania:

- ZAP./VYP.,
- zmena režimu prevádzky,
- nastavenie teploty,
- nastavenie rýchlosti ventilátora,
- zmena smeru prúdenia vzduchu.

- 2 FUNKCIA HODÍN
 Hodiny majú nasledovné funkcie:
- hodiny ukazujúce reálny čas vo formáte 12/24 hodín,
 - automatické nastavenie letného času.
- 3 FUNKCIA PLÁNU
 Funkciu časovača plánu možno obmedziť, ak je centrálné ovládanie nainštalované prostredníctvom adaptéra rozhrania KRP928 pre klimatizáciu miestnosti.
 Funkcie časovača plánovania:
- pre každý deň v týždni možno naprogramovať maximálne 5 akcií,
 - naprogramovať možno 3 nezávislé plány,
 - plán možno kedykoľvek zapnúť alebo vypnúť,
 - prepojenie na teplotu chladenia alebo kúrenia alebo funkcia VYP. (s teplotou útlmu alebo bez nej),
 - "posledný príkaz" nahrádza predchádzajúci príkaz až do nasledujúceho naplánovaného príkazu.
- 4 ÚTLM
 Funkcia útlmu bude udržiavať izbovú teplotu v určitom rozsahu, keď je používateľské rozhranie VYPNUTÉ.
- 5 ZAKÁZANIE TLAČIDIEL/FUNKCIE/REŽIMU
 Tlačidlá, funkcie alebo prevádzkové režimy možno zamknúť s cieľom obmedziť zásahy používateľa.
- 6 MOŽNOSŤ PODROBNÉHO ZOBRAZENIA
 Dodatočné zobrazenie vonkajšej alebo izbovej teploty.



VÝSTRAHA

Izbová teplota sa meria vnútri vnútornej jednotky.

- 7 CENTRÁLNE OVLÁDANIE
 Možnosť aktivovať a deaktivovať určité funkcie alebo tlačidlá jednotky BRC073A1. (Dostupné len v prípade inštalácie centrálného ovládania prostredníctvom adaptéra rozhrania KRP928 pre klimatizáciu miestnosti.)

3. Názvy a funkcie tlačidiel

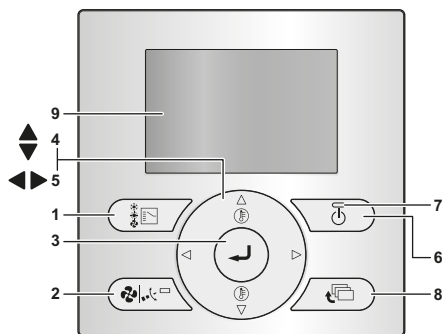

- 1 TLAČIDLO VOĽBY REŽIMU PREVÁDZKY
- Stlačte toto tlačidlo na zvolenie režimu prevádzky podľa vášho výberu.
- 2 TLAČIDLO NASTAVENIA RÝCHLOSTI VENTILÁTORA A SMERU PRÚDENIA VZDUCHU
- Slúži na zmenu nastavenia rýchlosti ventilátora a smeru prúdenia vzduchu.
- 3 TLAČIDLO PONUKA/ENTER
- Slúži na zobrazenie hlavnej ponuky alebo zadanie vybratej položky.
- 4 TLAČIDLO NAHOR/NADOL
- Slúži na zvýšenie alebo zníženie nastavenej teploty.
 - Slúži na zvýraznenie nasledujúcej položky na vrchnej alebo spodnej strane.
 - Slúži na zmenu vybratej položky.

- 5 TLAČIDLO DOPRAVA/DOLAVA
- Slúži na zvýraznenie nasledujúcej položky na pravej alebo ľavej strane.
 - Zobrazený obsah sa prepne na nasledujúcu alebo predchádzajúcu obrazovku.
- 6 TLAČIDLO ZAPNUTIA/VYPNUTIA
- Stlačením spustíte alebo zastavíte klimatizáciu.



INFORMÁCIE

Toto tlačidlo ako jediné funguje, keď nie je zapnuté podsvietenie.

- 7 KONTROLKA PREVÁDZKY
- Počas prevádzky svieti.
 - Táto dióda nesvieti, keď je jednotka VYPNUTÁ.
 - Dióda bliká v prípade výskytu chyby alebo konfliktu režimov.
- 8 TLAČIDLO ZRUŠIŤ
- Používa sa pre návrat na predchádzajúcu obrazovku.
- 9 Displej LCD (s podsvietením)
- Podsvietenie bude po stlačení jedného z tlačidiel svietiť približne 30 sekúnd.
 - Funkcie súvisiace s tlačidlami okrem tlačidla ZAPNUTIE/VYPNUTIE nie sú aktívne, keď nesvieti podsvietenie.

4. Názvy a funkcie ikon

Informácie o prepnutí medzi štandardným a podrobným zobrazením nájdete v časti "Výber režimu zobrazenia" v kapitole "12. Konfigurácia" na strane 5.

Podrobné pokyny na prepnutie medzi režimom "S ikonami" a režimom "S ikonami a textom" nájdete v referenčnej príručke inštalátora.

Štandardné zobrazenie

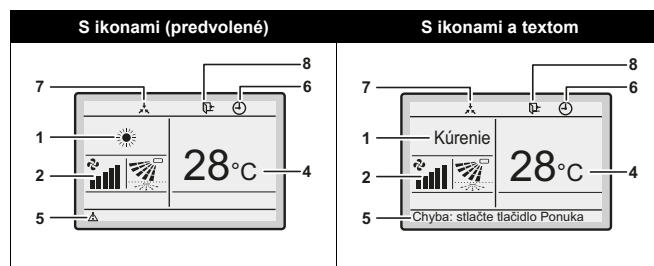

Podrobné zobrazenie

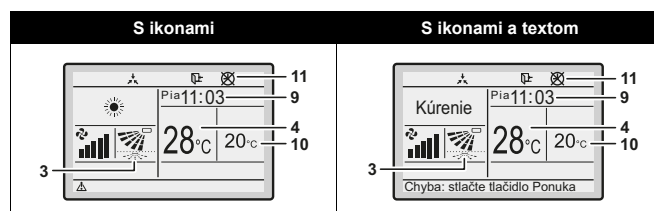

- 1 PREVÁDZKOVÝ REŽIM
 Signalizuje aktuálny prevádzkový režim.

Prevádzkový režim		
Chladenie	Kúrenie	Automaticky (ohrev)
Ventil.	Odvlhčov.	Automaticky (chladenie)

- 2 RÝCHLOSŤ VENTILÁTORA
- Označuje rýchlosť ventilátora nastavenú pre klimatizáciu.
 - Rýchlosť ventilátora sa nezobrazí, ak klimatizácia nemá funkciu ovládania rýchlosti ventilátora.
- 3 SMER PRÚDENIA VZDUCHU
- Zobrazuje smer prúdenia vzduchu nastavený pre klimatizáciu.
 - Smer prúdenia vzduchu sa nezobrazí, ak klimatizácia nemá funkciu ovládania smeru prúdenia vzduchu.
 - Zobrazí sa len vtedy, keď je klimatizácia v prevádzke.
- 4 ZOBRAZENIE NASTAVENEJ TEPLoty/TEPLoty ÚTLMU
- Po ZAPNUTÍ jednotky sa zobrazuje teplota nastavená pre klimatizáciu.
 - Po VYPNUTÍ jednotky a deaktivácii útlmu sa zobrazuje teplota nastavená pre klimatizáciu.
 - Po VYPNUTÍ jednotky a aktivácii útlmu sa teplota nastavená pre funkciu útlmu zobrazuje menšími číslicami.
- 5 CHYBA
- Signalizuje chybu jednotky alebo varovanie.
 - Stlačením tlačidla (ak je aktivované) sa zobrazia chybové hlásenie a informácie o údržbe.
- 6 AKTIVOVANÝ ČASOVAČ
- Signalizuje, že je aktivovaný časovač plánovania alebo časovač VYPNUTIA.
- 7 CENTRALIZOVANÁ KONTROLA
- Signalizuje, že je systém pod správou zariadenia na centrálné ovládanie (voliteľné príslušenstvo) a prevádzka klimatizácie pomocou používateľského rozhrania je zakázaná.
- 8 ÚTLM
- Ikona útlmu bliká po ZAPNUTÍ jednotky s kontrolou útlmu.
- 9 HODINY (hodiny ukazujúce reálny čas vo formáte 12/24 hodín)
- Signalizuje, že sú nastavené hodiny.
 - Ak hodiny nie sú nastavené, zobrazí sa symbol -- : --.
- 10 PODROBNÁ VOLĽBA
- Zobrazuje sa po výbere režimu podrobného zobrazenia.
 - Predvolene nie sú vybraté žiadne podrobné položky.
- 11 PROBLÉM S ČASOVAČOM
- Signalizuje, že je potrebné znova nastaviť hodiny.
 - Funkcia časovača plánovania nebude pracovať, kým nebudú znova nastavené hodiny.

5. Popis režimov prevádzky

- 1 PREVÁDZKA IBA VENTILÁTOR
- V tomto režime vzduch cirkuluje bez toho, aby sa ohrieval alebo chladil.
- 2 PREVÁDZKA ODVLHČOVANIA
- V tomto režime sa vlhkosť vzduchu zníži priebežným ZAPÍNANÍM a opätovným VYPÍNANÍM klimatizácie v režime chladenia s cieľom minimalizovať pokles teploty.
 - Teplota a rýchlosť ventilátora sa ovládajú automaticky a nemožno ich ovládať pomocou používateľského rozhrania.
 - Prevádzka odvlhčovania nefunguje pri príliš nízkej izbovej teplote.
- 3 AUTOMATICKÁ PREVÁDZKA
- V tomto režime sa používateľské rozhranie v závislosti od nastavenej teploty automaticky prepína medzi režimom ohrevu a chladenia.
- 4 PREVÁDZKA CHLADENIA
- V tomto režime sa v závislosti od menovitej hodnoty alebo prevádzky útlmu aktivuje režim chladenia.

- 5 PREVÁDZKA KÚRENIA
- V tomto režime sa v závislosti od nastavenej teploty alebo prevádzky útlmu aktivuje kúrenie.
- 6 ÚTLM
- Funkcia útlmu bude udržiavať izbovú teplotu v určitom rozsahu, keď je používateľské rozhranie VYPNUTÉ. Dosiahne sa to dočasným spustením klimatizácie, ktorú predtým VYPOL používateľ, funkcia plánovania alebo časovač VYPNUTIA.
- Príklad:
- Ak izbová teplota klesne pod 10°C, automaticky sa spustí kúrenie. Ak po pol hodine teplota stúpne na 12°C alebo viac, používateľské rozhranie sa vráti do pôvodného stavu.
 - Ak izbová teplota vystúpi nad 35°C, automaticky sa spustí chladenie. Ak po pol hodine teplota klesne na 33°C alebo menej, používateľské rozhranie sa vráti do pôvodného stavu. Rozdiel možno nastaviť v ponuke útlmu. Keď je jednotka VYPNUTÁ, teplotu útlmu možno nastaviť na základnej obrazovke alebo v príslušnom pláne. Stav útlmu (aktivovaný/deaktivovaný) možno zobraziť v zozname úspory energie.
 - Predvolene je funkcia útlmu deaktivovaná. Skôr než ju aktivujete, pozrite si podrobné informácie o funkcii ÚTLM v používateľskej referenčnej príručke.

6. Základný prevádzkový režim

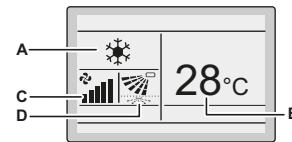

- A Prevádzkový režim
- B Teplota: zobrazuje teplotu nastavenú pre klimatizáciu.
- C Rýchlosť ventilátora.
- D Smer prúdenia vzduchu

- 1 Stlačte tlačidlo doľava, kým sa nevyberie požadovaný prevádzkový režim **Chladenie, Ohrev, Ventilácia, Odvlhčovanie** alebo **Automaticky**.
- 2 Stlačte tlačidlo . Dióda prevádzky (zelená) bude svietiť a klimatizácia sa uvedie do prevádzky.
- 3 Pomocou tlačidiel nastavte teplotu.

INFORMÁCIE

Rýchlosť ventilátora nemožno nastaviť v režime **Odvlhčovanie**.

- 4 Stlačením tlačidla vyberte:
 - Požadovanú rýchlosť ventilátora z možností **Automaticky, Nízka, Stredne nízka, Stredná, Stredne vysoká** alebo **Vysoká** (v závislosti od modelu).
 - Požadované nastavenie **smeru prúdenia vzduchu, posun** alebo **bez posunu**.
- 5 Stlačte tlačidlo . Dióda prevádzky (zelená) ZHASNE a klimatizácia sa vypne.

Ďalšie funkcie ovládača: UZAMKNUTIE TLAČIDIEL

- 1 Deaktivujte tlačidlá **Ponuka/Enter** a **Zrušiť**. Pokyny na deaktiváciu nájdete v časti **"10. Aktivácia/deaktivácia tlačidiel Ponuka/Enter a Zrušiť"** na strane 9.
- 2 Stlačením tlačidla na 4 sekundy sa aktivuje režim uzamknutia tlačidiel.
- 3 Režim uzamknutia tlačidiel zrušíte stlačením tlačidla na 4 sekundy.

7. Popis položiek v hlavnej ponuke

Hlavnú ponuku možno predvolene otvoriť. Pokyny na deaktiváciu nájdete v časti "10. Aktivácia/deaktivácia tlačidiel Ponuka/Enter a Zrušiť" na strane 9.



VÝSTRAHA

Dostupnosť funkcie závisí od typu vnútornej jednotky.

- 1 SMER PRÚDENIA VZDUCHU
Zmena funkcie **Smer prúd. vzduchu**.
- 2 MOŽNOSTI ÚSPORY ENERGIE⁽¹⁾
 - **Zozn. úspory energie**
Aktivácia alebo deaktivácia možnosti úspory energie.
 - **Rozsah útlmu**
Rozsah teploty útlmu možno obmedziť v režimoch **Chladenie, Ohrev a Automaticky**.
 - **Nastavenie útlmu**
Nastavenie rozdielu teploty útlmu, po dosiahnutí ktorého sa jednotka znova VYPNE.
 - **Aut. zmena teploty**
Po určitom čase prevádzky zmení menovitú hodnotu teploty na vopred nastavenú menovitú hodnotu teploty, a to aj vtedy, ak sa menovitá hodnota teploty zmenila.
 - **Časovač VYPNUTIA**
Po vybratí času (po každej aktivácii klimatizácie) sa klimatizácia automaticky VYPNE.
- 3 PLÁN⁽²⁾
 - Výber spustenia alebo zastavenia prevádzkových režimov v jednotlivých dňoch v týždni.
 - Na každý deň je možné nastaviť až 5 akcií.
 - Vybrať možno oba prevádzkové režimy (**normálny a útlm**).
 - Okrem toho možno nastaviť dovolenku a číslo plánu.
- 4 INFORMÁCIE O ÚDRŽBE
Zobrazuje kontaktné údaje servisu.
- 5 KONFIGURÁCIA
Prepínanie medzi štandardným a podrobným zobrazením. V prípade výberu podrobného zobrazenia možno izbovú a vonkajšiu teplotu zobraziť na základnej obrazovke.



VÝSTRAHA

V závislosti vonkajšej jednotky nie je vonkajšia teplota viditeľná pri VYPNUTEJ vnútornej jednotke.

- 6 AKTUÁLNE NASTAVENIA
Zobrazuje zoznam aktuálnych nastavení dostupných položiek.
- 7 HODINY A KALENDÁR
Konfigurácia dátumu a času. Čas možno zobraziť vo formáte 12 alebo 24 hodín.
- 8 JAZYK
Výber jazyka závisí od nainštalovaného jazykového balíka.

8. Smer prúd. vzduchu

- 1 Zobrazenie obrazovky **Smer prúd. vzduchu** (pozrite si časť "17. Štruktúra hlavnej ponuky" na strane 6).
- 2 Pomocou tlačidiel ▼▲ vyberte požadovaný smer prúdenia vzduchu z možností **Posun** alebo **Zastavenie posunu**.

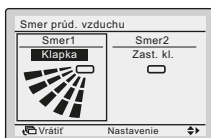

- (1) V prípade inštalácie centrálného ovládača prostredníctvom adaptéra rozhrania KRP928 pre klimatizáciu miestnosti by sa nemali používať funkcie Útlm, Rozsah útlmu, Nastavenie útlmu a Aut. reset útlmu.
- (2) Plán nebude dostupný v prípade inštalácie centrálného ovládania prostredníctvom adaptéra rozhrania KRP928 pre klimatizáciu miestnosti.



INFORMÁCIE

- Dostupné sú 2 možné smery:



Nahor/nadol



Dolava/doprava

- Dostupné smery prúdenia vzduchu závisia od typu vnútornej jednotky.

- 3 Stlačením tlačidla ⊖ potvrdíte nastavenia a vrátite sa na základnú obrazovku.

9. Možnosti úspory energie

Ďalšie informácie nájdete v podrobnej používateľskej referenčnej príručke.

10. Plán

Funkciu plánu možno obmedziť, ak je centrálné ovládanie nainštalované prostredníctvom adaptéra rozhrania KRP928 pre klimatizáciu miestnosti.

Zapnutie/vypnutie plánu

- 1 Zobrazenie obrazovky **Aktivácia/deaktivácia** (pozrite si časť "Dodatok" na strane 10).
- 2 Stlačením tlačidiel ▼▲ vyberte možnosť **Aktiv.** alebo **Deakt.**

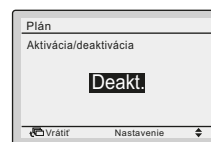

- 3 Stlačením tlačidla ⊖ zobrazte obrazovku potvrdenia.
- 4 Pomocou tlačidiel ◀▶ vyberte možnosť **Áno** a stlačte tlačidlo ⊖.

Výber čísla plánu

- 1 Zobrazenie obrazovky **Nastavenie plánu č.** (pozrite si časť "Dodatok" na strane 10).
- 2 Pomocou tlačidiel ▼▲ zmeňte príslušné nastavenie na možnosť **Plán č. 1**, **Plán č. 2** alebo **Plán č. 3**.

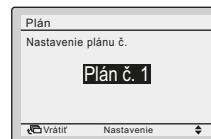

- 3 Stlačením tlačidla ⊖ zobrazte obrazovku potvrdenia.
- 4 Pomocou tlačidiel ◀▶ vyberte možnosť **Áno** a stlačte tlačidlo ⊖.

Používanie dovolenky

Časovač plánovania bude deaktivovaný počas dní nastavených ako dovolenka.

- 1 Zobrazenie obrazovky **Dovolenka** (pozrite si časť "Dodatok" na strane 10).
- 2 Pomocou tlačidiel ◀▶ vyberte požadovaný deň. Pomocou tlačidiel ▼▲ zobrazte symbol , ktorý označuje dovolenku.

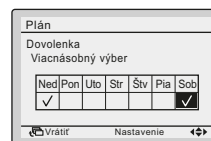

- 3 Stlačením tlačidla ⊖ zobrazte obrazovku potvrdenia.
- 4 Pomocou tlačidiel ◀▶ vyberte možnosť **Áno** a stlačte tlačidlo ⊖.

Zmena nastavení vybraného čísla plánu

- 1 Zobrazenie obrazovky **Nastavenia** (pozrite si časť "Dodatok" na strane 10).
- 2 Pomocou tlačidiel ▼▲ vyberte požadovaný deň (1).
- 3 Pomocou tlačidiel ◀▶ zvýraznite Čas spustenia prevádzky a ▼▲ nastavte Čas (2) spustenia prevádzky.



- 4 Pomocou tlačidiel ◀▶ zvýraznite možnosť **Akt.** a pomocou tlačidiel ▼▲ vyberte požadovanú aktivitu.

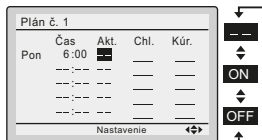

INFORMÁCIE (stípeec Akt.)

K dispozícii sú 3 typy aktivít:

ON Možno konfigurovať nastavenia teploty.

OFF Možno konfigurovať nastavenia teploty útlmu.

-- Nastavenia teploty a teploty útlmu sú vypnuté.



- 5 Pomocou tlačidiel ◀▶ zvýraznite teplotu chladenia a ohrevu a pomocou tlačidiel ▼▲ vyberte požadovanú hodnotu.



INFORMÁCIE (stípeec Chladenie a Ohrev)

___: označuje, že menovité hodnoty teploty a teploty útlmu nie sú pre toto obdobie špecifikované. Použije sa naposledy aktívna menovitá hodnota.

--: označuje, že funkcia útlmu je pre toto obdobie deaktivovaná.

- 6 Ak chcete nastaviť iný deň v týždni, pomocou tlačidiel ◀▶ zvýraznite príslušný deň. Pomocou tlačidiel ▼▲ zmeňte príslušný deň.
- 7 Ak chcete skopírovať všetky aktivity z predchádzajúceho dňa, stlačíte tlačidlo , kým sa nezvýrazní požadovaný deň.
- 8 Po dokončení všetkých nastavení plánov stlačte tlačidlo  a zobrazte obrazovku s potvrdením.
- 9 Pomocou tlačidiel ◀▶ vyberte možnosť **Áno** a stlačte tlačidlo .

11. Informácie o údržbe

- 1 Zobrazenie obrazovky **Informácie o údržbe** (pozrite si časť "Dodatok" na strane 10).
- 2 V hornej časti obrazovky sa zobrazí telefónne číslo v rámci ponuky **Kontaktné informácie**.
- 3 Stlačením tlačidla  sa vrátite do **hlavnej ponuky**.

12. Konfigurácia

Výber režimu zobrazenia

- 1 Zobrazenie obrazovky **Režim zobrazenia** (pozrite si časť "Dodatok" na strane 10).
- 2 Pomocou tlačidiel ▼▲ zmeňte príslušné nastavenie na možnosť **Štandard** alebo **Details**.

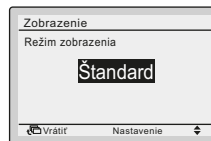

- 3 Stlačením tlačidla  potvrdíte nastavenie. Zobrazí sa základná obrazovka.

Výber položky podrobného zobrazenia

- 1 Zobrazenie obrazovky **Zobrazenie položky** (pozrite si časť "Dodatok" na strane 10).
- 2 Pomocou tlačidiel ▼▲ zmeňte príslušné nastavenie na možnosť **Žiadne**, **Tepl. vonk. vzduchu** alebo **Izbová teplota**.

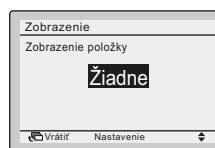

- 3 Stlačením tlačidla  potvrdíte nastavenie. Zobrazí sa základná obrazovka.



VÝSTRAHA

Izbová teplota sa meria vnútri vnútornej jednotky.

Nastavenie kontrastu LCD displeja

- 1 Zobrazenie obrazovky **Nastavenie kontrastu** (pozrite si časť "Dodatok" na strane 10).
- 2 Pomocou tlačidiel ▼▲ zmeňte kontrast.



- 3 Stlačením tlačidla  potvrdíte nastavenie.

13. Aktuálne nastavenia

- 1 Zobrazenie obrazovky **Aktuálne nastavenia** (pozrite si časť "Dodatok" na strane 10).
- 2 Zobrazí sa zoznam stavov aktuálnych nastavení.
- 3 Stlačením tlačidla  sa vrátite do **hlavnej ponuky**.

14. Hodiny a kalendár

Nastavenie dátumu a času

- 1 Zobrazenie obrazovky **Dátum a čas** (pozrite si časť "Dodatok" na strane 10).
- 2 Pomocou tlačidiel ◀▶ posúvajte zvýraznenú položku a pomocou tlačidiel ▼▲ nastavte možnosti **Rok**, **Mesiac**, **Deň** a **Čas**.



- 3 Stlačením tlačidla ⊕ zobrazte obrazovku potvrdenia.
- 4 Pomocou tlačidiel ◀▶ vyberte možnosť **Áno** a stlačte tlačidlo ⊕.

Nastavenie formátu času (12/24 hodín)

- 1 Zobrazenie obrazovky **12-h/24-h** (pozrite si časť "Dodatok" na strane 10).
- 2 Pomocou tlačidiel ▼▲ vyberte možnosť **12-h** alebo **24-h**.
- 3 Stlačením tlačidla ⊕ zobrazte obrazovku potvrdenia.
- 4 Pomocou tlačidiel ◀▶ vyberte možnosť **Áno** a stlačte tlačidlo ⊕.

15. Jazyk

- 1 Zobrazenie obrazovky **Jazyk** (pozrite si časť "Dodatok" na strane 10).
- 2 Pomocou tlačidiel ▼▲ vyberte požadovaný jazyk.
- 3 Stlačením tlačidla ⊕ potvrdte nastavenie. Zobrazí sa základná obrazovka.

Dostupnosť jazykov závisí od nainštalovaného jazykového balíka.

Ďalšie informácie o dostupných jazykoch nájdete v podrobnej používateľskej referenčnej príručke.

16. Zobrazenie kódu chyby

- 1 V prípade výskytu chyby sa zobrazí ikona ⚠ alebo text **Chyba: stlačte tlačidlo Menu** (v závislosti od nastavenia obrazovky) a začne blikať dióda prevádzky.

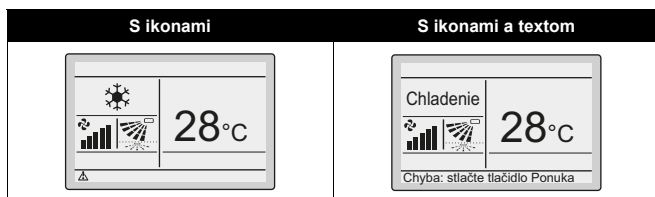

- 2 Stlačte tlačidlo ⊕. Kód chyby blikať a zobrazí sa obrazovka **Kontaktné informácie**.

17. Štruktúra hlavnej ponuky

Pozrite si časť "Dodatok" na strane 10.

18. Správa o konflikte režimov

Platí len v prípade multisystému (viacerých vnútorných jednotiek pripojených k vonkajšej jednotke). Ak sa má podľa pokynov súčasne používať viacero vnútorných jednotiek, no v rôznych prevádzkových režimoch, môže dôjsť ku konfliktu režimov:

- Dióda prevádzky blikať
- Na používateľskom rozhraní sa zobrazuje text **KONFLIKT REŽIMOV**



- Jednotky, ktoré nie sú prioritné, prejdú do pohotovostného režimu

Nejde o chybu. Ak chcete konflikt odstrániť, prepnite jednotky, ktoré nemajú prioritu, do rovnakého prevádzkového režimu zhodného s režimom prioritnej jednotky. To, ktorá jednotka má prioritu, závisí od toho, či sa v jednotke nachádza alebo je aktívne nastavenie **Prioritná miestnosť**:

Ak...	Potom...
Nastavenie Prioritná miestnosť sa v jednotke nachádza a je aktívne.	Prevádzkový režim vnútornej jednotky, ktorej sa nastavenie Prioritná miestnosť týka, má teraz prioritu. V prípade konfliktu prevádzkových režimov sa ostatné jednotky prepnú do pohotovostného režimu.



VÝSTRAHA

- Prevádzkové režimy **CHLADENIE**, **ODVLHČOVANIE** a **VENTILÁCIA** možno používať súčasne.
- Ak sa konflikt neodstráni manuálne, jednotky, ktoré nemajú prioritu, automaticky obnovia prevádzku po tom, čo prioritná jednotka prevádzku ukončí.
- Menu **NIE JE** možné otvoriť, keď sa na používateľskom rozhraní zobrazuje správa **KONFLIKT REŽIMOV**.

Ak...	Potom...
Nastavenie Prioritná miestnosť sa v jednotke nenachádza ALEBO sa v nej nachádza, ale nie je aktívne.	Prevádzkový režim prvej zapnutej vnútornej jednotky sa stal prioritným. V prípade konfliktu prevádzkových režimov sa ostatné jednotky zapnuté neskôr prepnú do pohotovostného režimu.



VÝSTRAHA

- Prevádzkové režimy **CHLADENIE**, **ODVLHČOVANIE** a **VENTILÁCIA** možno používať súčasne.
- Jednotky v prevádzkovom režime **OHREV** majú vždy prioritu pred jednotkami v prevádzkovom režime **VENTILÁCIA**, a to aj vtedy, ak sa nezapli prvé.
- Pri odstraňovaní konfliktu je možné prepnúť jednotky, ktoré nemajú prioritu, do prevádzkového režimu **AUTOMATICKY**: automaticky sa spustia v prevádzkovom režime prioritnej jednotky.
- Menu **NIE JE** možné otvoriť, keď sa na používateľskom rozhraní zobrazuje správa **KONFLIKT REŽIMOV**.



UPOZORNENIE

Správa **KONFLIKT REŽIMOV** sa môže zobraziť v jednotkách, ktoré sú zapnuté pomocou funkcie **útlmu**. To znamená, že z dôvodu priority sa nespustia a následne nebude v príslušnej miestnosti možné udržiavať nastavenú teplotu. Používanie funkcie **útlmu** v multisystéme dôkladne zvážte, aby ste sa takýmto situáciám vyhli.

19. Kombinované používanie drôtového a bezdrôtového používateľského rozhrania



UPOZORNENIE

- Vyhýbajte sa súčasnému používaniu drôtového a štandardného bezdrôtového používateľského rozhrania.
- Pri kombinovanom používaní používateľských rozhraní si v používateľskej referenčnej príručke pozrite informácie o tom, k čomu môže v takomto prípade dôjsť.

Inštalácia

Ďalšie podrobnosti nájdete v referenčnej príručke inštalátora.

1. Všeobecné bezpečnostné opatrenia



VAROVANIE

Pred inštaláciou si dôkladne prečítajte tento návod. Poskytne vám informácie o správnej inštalácii, konfigurácii a používaní jednotky. Tento návod majte vždy poruke pre budúce použitie.

Toto je voliteľné zariadenie na používanie v kombinácii s jednotkami od spoločnosti Daikin. Pokyny na inštaláciu a obsluhu nájdete v referenčnej príručke inštalátora a používateľskej referenčnej príručke dodaných s jednotkami.

Pred inštaláciou používateľského rozhrania si dôkladne prečítajte tieto všeobecné bezpečnostné opatrenia.

Nesprávna inštalácia alebo zapojenie zariadenia, príp. príslušenstva môže mať za následok zasiahnutie elektrickým prúdom, vznik skratu, únikov, požiaru alebo iných škôd na zariadení či poranenie osôb.

Pokiaľ máte pochybnosti týkajúce sa inštalácie alebo použitia, je nutné sa vždy spojiť s vašim predajcom, aby vám poradil a poskytol informácie.

NEINŠTALUJTE používateľské rozhranie sami. Nesprávna inštalácia môže mať za následok zásah elektrickým prúdom alebo požiar. Konzultujte s predajcom Daikin.



VAROVANIE

Elektrickú inštaláciu a komponenty musí inštalovať inštalatér a musia byť v súlade s platnými predpismi.



VÝSTRAHA

Ak sa používa funkcia termostatu používateľského rozhrania, vyberte také miesto inštalácie:

- kde sa dá zistiť priemerná teplota v miestnosti,
- ktoré nie je vystavené priamemu slnečnému svetlu,
- ktoré nie je v blízkosti zdroja tepla,
- na ktoré nemá vplyv vonkajší vzduch ani prievan, napríklad otváranie či zatváranie dverí a pod.,
- kde možno udržiavať čistotu predného panela a displeja,
- kde je teplota v rozsahu od -10°C do 50°C ,
- kde je relatívna vlhkosť maximálne 95%,
- ktoré sa NENACHÁDZA vonku.



VÝSTRAHA

Používateľské rozhranie NEINŠTALUJTE:

- V blízkosti zariadení s elektromagnetickým žiarením. Elektromagnetické žiarenie môže rušiť prevádzku riadiaceho systému a spôsobiť poruchu jednotky.
- Vo vlhkých oblastiach alebo na miestach s možným zasiahnutím vodou. Ak sa do používateľského rozhrania dostane voda, môže dôjsť k zásahu elektrickým prúdom a môžu zlyhať vnútorné elektronické súčiastky.

Po dokončení inštalácie:

- Spustíte skúšobnú prevádzku a skontrolujete možné poruchy.
- Vysvetlíte zákazníkovi, ako obsluhovať klimatizáciu. Použijete časť [Prevádzka](#) tohto návodu.
- Požiadajte zákazníka, aby si tento návod odložil pre budúce použitie.



VAROVANIE

Premiestnenie a opätovnú inštaláciu používateľského rozhrania konzultujte s miestnym predajcom.

2. Súčasť balenia

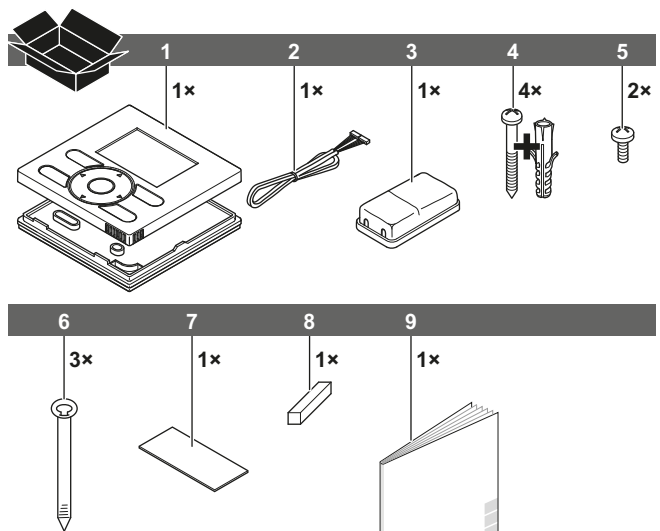

- 1 Používateľské rozhranie (vrchná a spodná časť)
- 2 Zväzok káblov (S21)
- 3 Adaptér
- 4 Skrutky do dreva a rozperky
- 5 Malé skrutky
- 6 Svorka
- 7 Páska
- 8 Úchytka na káble
- 9 Návod na inštaláciu a obsluhu

3. Požiadavky

- Prepojenie používateľského rozhrania (S1) a adaptéra (S19) vyžaduje voliteľný kábel BRCW901A03 alebo BRCW901A08.

Položka č.	Dĺžka
BRCW901A03	3 m
BRCW901A08	8 m

- Konektor S21 sa na niektorých vnútorných jednotkách nenachádza. V takom prípade by sa malo najskôr inštalovať rozhranie KRP980.

4. Pripevnenie používateľského rozhrania

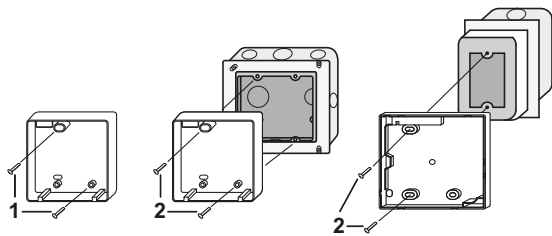

- 1 V prípade montáže na stenu ho upevnite pomocou 2 dodaných skrutiek do dreva (Ø3,5 × 32) a rozperiek.
- 2 Pri montáži rozvodnej skrine použite 2 dodané malé skrutky (M4 × 16).

V prípade elektrickej rozvodnej skrine dostupnej na mieste inštalácie použite voliteľné príslušenstvo KJB111A alebo KJB211A.



INFORMÁCIE

- Ak je to možné, na inštaláciu vyberte rovný povrch.
- Montážne skrutky nedoťahujte príliš, aby sa nezdeformoval spodný kryt.

5. Zaistenie adaptéra používateľského rozhrania

Zložte vrchný kryt adaptéra používateľského rozhrania a zaistite zostavu spodného krytu.

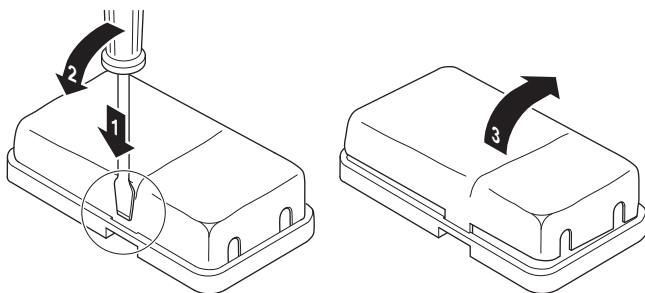

Montáž s dodanými skrutkami do dreva (Ø3,5 × 16)

Montáž s dodanou obojstrannou lepiacou páskou

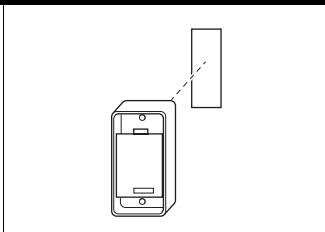
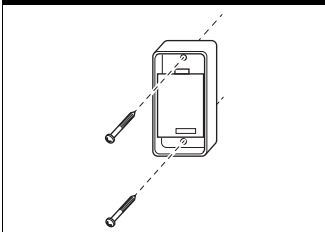

6. Zapojenie vnútornej jednotky

Podrobné pokyny nájdete vo videách o inštalácii dostupných na stránke <http://www.daikineurope.com/support-and-manuals/product-information/>. Podrobné pokyny na pripojenie konektora S21 nájdete vo videách o inštalácii aplikácie Daikin Online Controller.

3 spôsoby:

- 1 zo zadnej strany,
- 2 z ľavej strany,
- 3 z hornej strany,

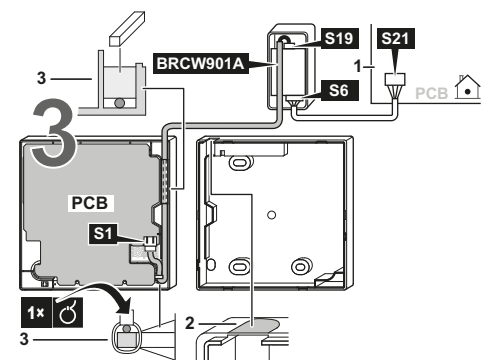
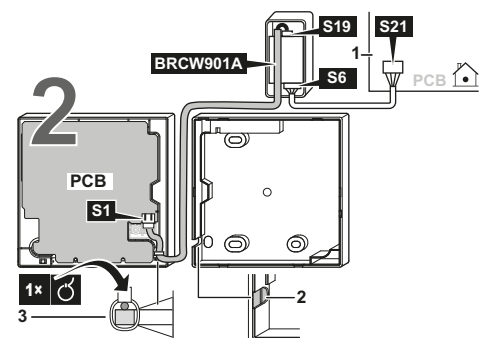
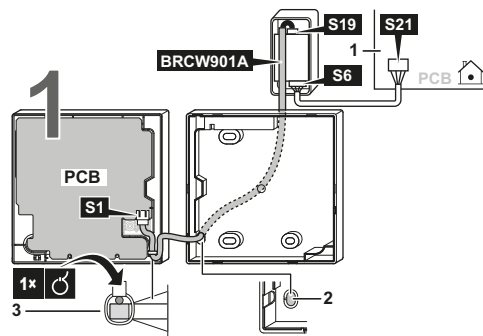

- 1 Vnútorná jednotka
- 2 Urobte zárez v časti pre káble na prechod cez úchytky atď.
- 3 Zaisťte káble na vrchnom kryte pomocou úchytky na káble a svorky.

Pripojte používateľské rozhranie (S1) k adaptéru (S19) a adaptér (S6) k vnútornej jednotke (S21):

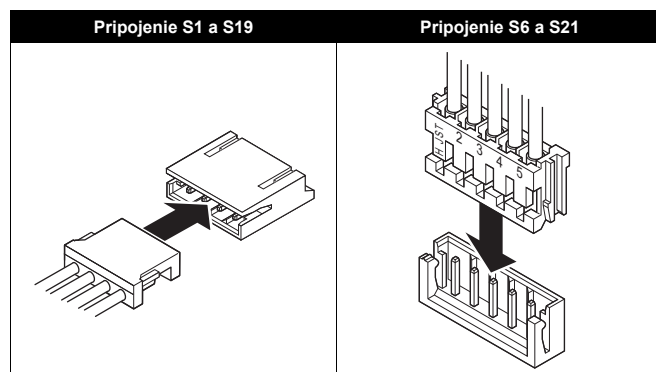

INFORMÁCIE

Pri pripojení vedte vedenie mimo elektrického napájania, aby nedošlo k elektrickému rušeniu (vonkajšie rušenie).



VÝSTRAHA

Uzemnite oba konce voliteľného kábla BRCW901A*.

7. Pripevnenie vrchného krytu



VÝSTRAHA

Dávajte pozor, aby ste pri nasadzovaní neprerušili vedenie.

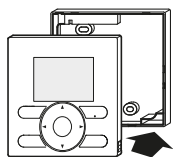

Zarovnajte vrchný kryt s úchytkami na spodnom kryte (na 6 miestach) a zasuňte vrchný kryt (začnite spodnou časťou).



VÝSTRAHA

- 1 Rozvodná skriňa a spojovacie káble nie sú súčasťou balenia.
- 2 Karty PCB sa nedotýkajte priamo rukou.

8. Zloženie vrchného krytu

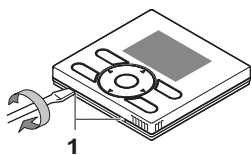

Do otvorov v spodnom kryte (na 2 miestach) zasuňte skrutkovač a zložte vrchný kryt.



VÝSTRAHA

Karta PCB používateľského rozhrania sa inštaluje na vrchný kryt. Dávajte pozor, aby ste kartu PCB nepoškodili skrutkovačom.



9. Zapnutie

- 1 Zapnite napájanie.
- 2 Zobrazí sa hlásenie **Kontroluje sa pripojenie**. Počkajte, prosím.
- 3 Po niekoľkých sekundách sa zobrazí základná obrazovka.

10. Aktivácia/deaktivácia tlačidiel Ponuka/Enter a Zrušiť

Predvolene sú tlačidlá Menu/Enter a Zrušiť aktivované.

Ak chcete na základnej obrazovke aktivovať alebo deaktivovať tlačidlá Menu/Enter a Zrušiť, postupujte takto:

- 1 Stlačte a podržte tlačidlo ►.
- 2 Súčasne stlačte 3 tlačidlá ,  a .
- 3 Tlačidlá stlačte na sekundu a potom ich uvoľnite.

V podrobnej referenčnej príručke inštalátora nájdete podrobnejšie pokyny na inštaláciu nasledujúcich položiek:

- Inštalácia používateľského rozhrania
- Funkcie a položky ponuky tlačidiel používateľského rozhrania
- Prevádzkové nastavenia
- Spôsob skúšobnej prevádzky
- Kontrolný postup v prípade položky História chýb
- Postup registrácie v prípade položky Kontakt na údržbu
- Hodiny a kalendár (pozrite si tiež časť "[14. Hodiny a kalendár na strane 6](#)")
- Jazyk (pozrite tiež časť "[15. Jazyk na strane 6](#)")
- Zakázanie tlačidiel
- Funkcia zakázania
- Zakázať režim
- Aktualizácia softvéru pomocou programu Updater

Údržba

1. Všeobecné bezpečnostné opatrenia

Znečistený displej LCD a ostatné časti povrchu používateľského rozhrania utrite suchou tkaninou.

Ak nečistoty na povrchu nie je možné odstrániť, navlhčite utierku v neutrálnom roztoku čistiaceho prostriedku s vodou, poriadne ju vyžmýkajte a povrch umyte. Nakoniec povrch utrite suchou utierkou.



VAROVANIE

Nepoužívajte riedidlo na farby, organické rozpúšťadla alebo silnú kyselinu.



VAROVANIE

Používateľské rozhranie neumývajte. Ak tak urobíte, môže to mať za následok prieraz elektrického prúdu a výsledkom môže byť zranenie alebo požiar.



VAROVANIE

Pri každej údržbe nezabudnite zastaviť prevádzku klimatizácie a VYPNÚŤ istič napájania. Ak tak neurobíte, môže to spôsobiť zásah elektrickým prúdom alebo zranenie.

Dodatok

